

# FERRO FLASH

POSTE - si retour :

Ed. resp. J. DELCOURT

Rue E. Hulin, 22

7111 Saint-Vaast

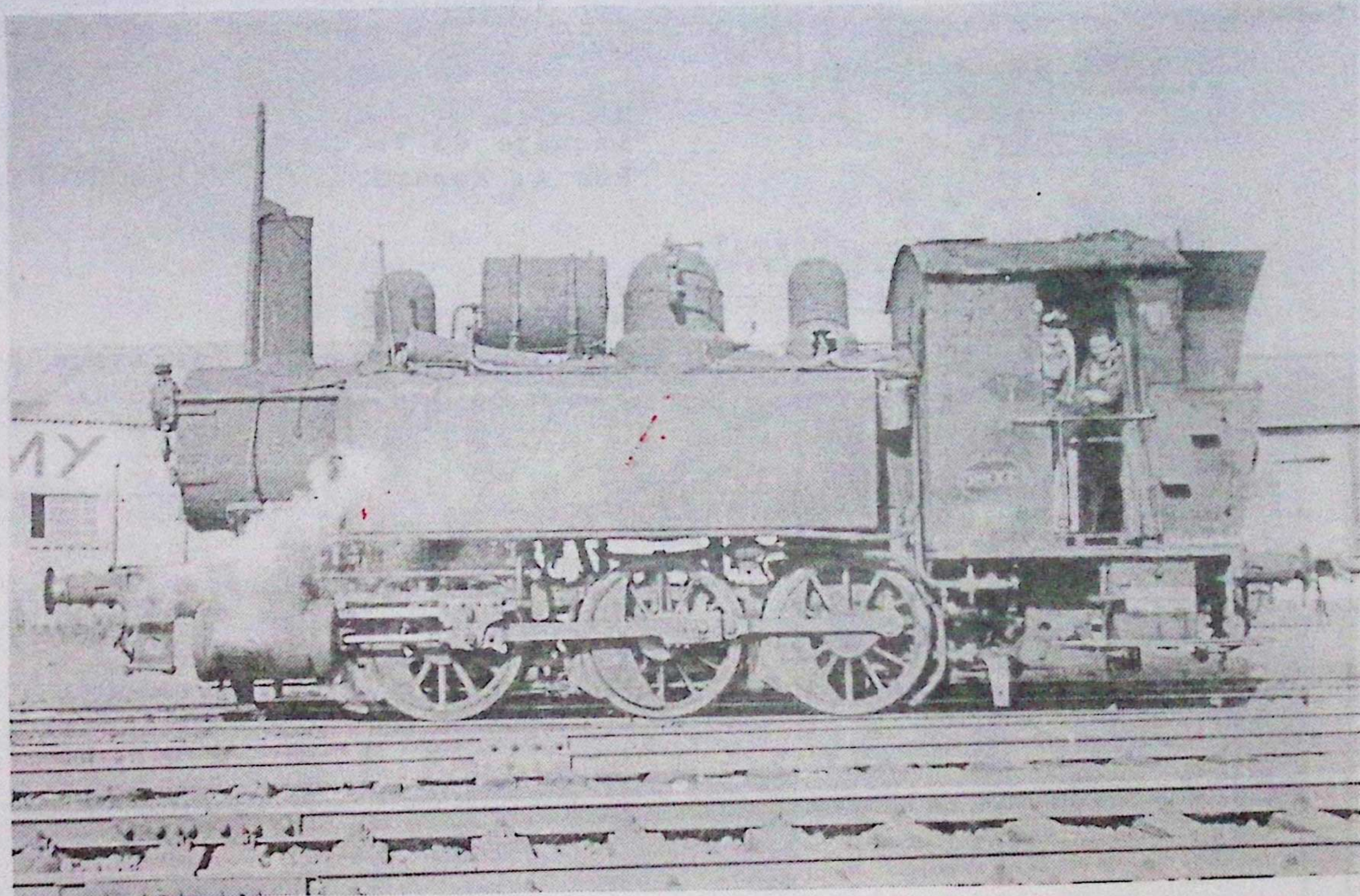

Photo P. COPPIETERS  
T. 58 en gare de NIMY

n° 88 mars 84

**CLUB FERROVIAIRE DU CENTRE**

**MENSUEL**

**MODELISME  
DOCUMENTATION**

**INFORMATIONS FERROVIAIRES**

ED. RESP. JENNY DELCOURT - 22, R. E. HULIN - 7111 - ST - VAAST

# CLUB FERROVIAIRE DU CENTRE

## SECTION VAPEUR VIVE: \*\*\*\*\*

Conseiller technique: Luc TENNSTEDT  
Favé de Soignies 1393 ENGHIEU

Animateur: Olivier BANNEUX  
Rue de Luttre, 37 6178 GOUY LEZ PIETON

Responsable voie Philippe DUSEPULCRE  
Rue Delfosse, 68 6538 MANAGE

## SECTION HO, N \*\*\*\*\*

Animateur: "L'équipe du Vendredi"  
Rue A. Renard 7070 HOUDENG GOEGNIES

## SECTION GRANDS ECARTEMENTS: \*\*\*\*\*

Animateur: Pierre HEYMANS  
Résidence "Auteuil" 3e étage Bte 9  
Place Mattéotti, 15 7100 LA LOUVIERE

### **Manifestations**

### **Expositions**

AYWAILLE: l'ASMOCO organise une bourse de printemps le 29.04.84 en leur locaux habituels: salle St Raphaël à partir de 10h.

BRUXELLES: Galerie ANDRE: vente de jouets anciens le 19.03.84 à 20h  
L'adresse: Place de Londres, 13 à BRUXELLES 1050

RONQUIERES: Plan Incliné, de mai à août inclus: les jouets du moyen âge à nos jours avec participation du C. F. C.

MALINES: le club DE PIJL organise les 28, 29, 30/04 et 1, 5, 6/05 une grande exposition dans leurs locaux à MUIZEN de 10 à 19h. A cette occasion un concours ouvert aux membres de tous les Clubs affiliés à FEBELRAIL: vous pouvez donc y participer contactez svp 015/31.49.96

HOUDENG-GOEGNIES: septembre 84: ANIMATION FERROVIAIRE organisée par le C.F.C.

DECOUVRIR LE TGV: le dimanche 6 mai 1984 PARIS-LYON et retour en T.G.V. Départ HOUDENG à 6h, retour vers 23h. 2h. libres à LYON (dîner possible) et 2h à PARIS au retour. Prix du voyage HOUDENG-HOUDENG: 1950 frs. Pour tous renseignements, sonner le 064/22.30.77 ou 22.92.30 (H de bureau)

\*\*\*\*\*

Outre les auteurs cités dans le texte, ont participé à votre FERRO-FLASH: M. et <sup>me</sup> M. FRANCOIS, MM. F. DUCHATEAU, R. DEBLIQUIT, P. HAUTEFIN

\*\*\*\*\*

## Nos réunions

Samedi 17 mars 1984 au Centre Culturel de STREPY BRACQUEGNIES

### LES CHEMINS DE FER EN ASIE

Projection de diapositives par Monsieur Guy BRIDOUX qui a eu la chance et la joie de parcourir l'Asie. Il nous en ramène des documents sensationnels dont notamment une usine chinoise de construction de machines à vapeur!

Ouverture de la salle à 14h15

Début de la projection à 15h précises

Plan en page 16

Prochaine réunion: probablement le samedi 28 avril 1984.

Réunion hebdomadaire: tous les vendredis de 19h30 à 22h30 et.....

Local habituel: rue A. Renard  
HOUDENG GOEGNIES

## Humour

### LE FERRO-PITHECANTROPE DE HOUDENGNUS

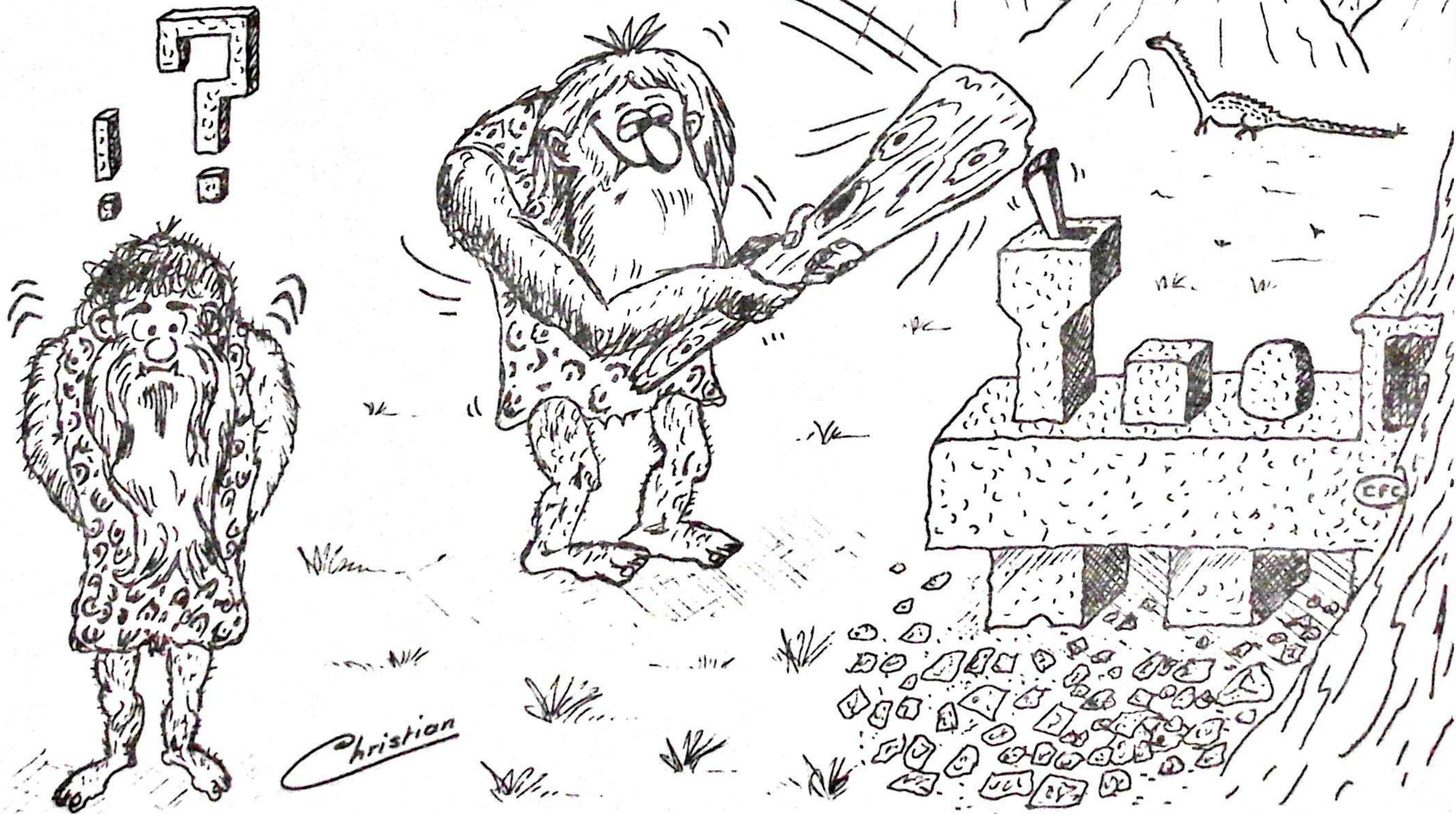

# Die alten Preußen Güterzüge

**FLEISCHMANN**  
MODELLBAHNEN



Fleischmann-Sonderzug-----limitierte Auflage

BR 94 mit drei Personenwagen, Gepäckwagen und Postwagen  
Komplettpackung DM 385,--

Sichern Sie sich Ihr Exemplar durch Vorbestellung.



Sonderzug zum 125-jährigen Jubiläum!

Sichern Sie sich Ihr Exemplar durch Vorbestellung.  
Preis noch nicht bekannt.

Exklusivmodell für 1984!  
FALIER-Maschinenfabrik mit verschiedenen Funktionen.  
Eine Attraktion für jede Anlage.

Einsatz DM 98,--



## NEU ----- N O U V E A U ----- N I E U X

R O C O:

Nr.	4165 A	BB 22200 SNCF	DM	125,--
"	4166 A	BB 15000 "	"	125,--
"	4167 A	BB 10004 "	"	125,--
"	4116 D	BR 57 ÜBE	"	189,--
"	4392 B	Güterwagen SNCF	"	18,50
"	4386 A	FAD 159 DB	"	2-,50
"	54236 D	Eurofima SBB 1.Kl. 1:87	"	37,50
"	54237 E	" FS 1.Kl. 1:87	"	37,50
"	54237 A	" ÖBB 2.Kl. 1:87	"	37,50

## R I V A R C S S I:

Nr.	1357	BR 39 656	"	209,--
-----	------	-----------	---	--------

In Kürze lieferbar:                   bientôt livrable:

D J H:  
Kit Type 29 vapeur en metal blanc                   DM 398,--  
prix suscription(net) "                   3-9,--

## LE POINT SUR LES COMMANDES DE MATERIEL ROULANT

Le changement de Ministre des Communications et surtout de politique en matière de transport en commun, plus particulièrement pour la SNCB, a posé un voile singulièrement opaque sur les commandes de matériel. Ce problème est d'autant plus important pour la SNCB, qu'une tranche de voitures (I et K) a plus de cinquante ans cette année; il en est de même pour les locomotives électriques de la série 22 avec plus de 30 ans et très bientôt pour celles de la série 23 .

### Les Locomotives Electriques

#### Série 27

Deux tranches de 30 unités chacune, ont été commandées en 1979 et 80. Ces machines de 4.250 kW (puissance unihoraire soit 5.778 cv) ont été fournies à raison de 3 unités en 1981, 26 en 82 et 31 en 83; la commande est donc entièrement exécutée actuellement.

#### Série 21

Il s'agit de machines BoBo de conception et de réalisation similaires aux locomotives de la série 27. La différence essentielle réside dans la diminution de puissance, soit en régime continu 3.000 kW (4.078 cv). Une première tranche de 30 unités a été commandée en 1981; les premières unités devraient apparaître sur notre réseau à la fin du premier semestre de cette année.

Deux autres tranches de 30 unités chacune, pourraient être commandées selon les vœux de la SNCB, respectivement en 1984 et 1986.

Ces engins remplaceraient progressivement les machines de la série 22.

#### Série 11

Douze machines BoBo similaires aux 21, mais aptes à circuler sous courant continu 1.500 et 3.000 V, pour les relations Bruxelles - Amsterdam. Ces locomotives ont été commandées en 1983 avec l'approbation du Ministère des Communications.

#### Série 12

Douze machines identiques aux HLE série 11, mais pour le 3.000 V cc et 25.000 V - 50 Hz, relations avec le Nord de la France.

Ces locomotives auraient déjà dû être commandées en 1983 !

## Les Automotrices Electriques

### "BREAK"

Quatre tranches de 35 unités ont été commandées, la première en 1978, la deuxième en 1980, la troisième et la quatrième en 1981. Les deux premières tranches ont été exécutées à raison de 3 unités fournies en 1981, 33 en 1982 et 34 en 83. La fourniture de ces AM se poursuivra après fabrication des six automotrices triples pour le Maroc. La BN-CFM a également construit une caisse de deuxième classe sans garnissage ni appareillage pour le remplacement du même véhicule de l'AM 311 accidentée à Aalter le 13/07/82. Cette caisse était visible à CW Mechelen en août 83, où elle sera complétée.

### Les Locomotives et Autorails Diesel

Divers projets aussi bien en locomotives diesel de manoeuvres, qu'en autorails commerciaux ou pour le service des caténaires existaient dans le courant des années précédentes. Il apparaît maintenant que rien ne sortirait de nouveau, suite à la nouvelle répartition du matériel moteur qui résultera du plan de restructuration applicable au 3 juin prochain. Il y aura alors mutation des autorails série 45 de la remise d' Haine-Saint-Pierre vers celle de Bertrix, en remplacement des engins de la série 43, où il assureront les circulations entre Bastogne - Libramont - Bertrix - Virton et Libramont - Bertrix - Dinant, par couplages .

Un autre projet de 20 AR ES était en cours d'examen au début de 1982. Celui-ci a été remplacé par la récupération et la transformation d'autorails série 43 déclassés (travail exécuté par CW Mechelen) .

### Les Voitures à Voyageurs

#### Type M 4

Ce programme important comportant la fourniture de 50 voitures de première classe, 430 de deuxième, 65 mixtes première/fourgon et 35 mixtes deuxième/fourgon/snack-bar, touche à sa fin.

Si toutes les voitures de première classe type M 4 A étaient mises en service à la fin de 1981, la dernière M 4 AD l'était le 26/01/83, la dernière M 4 B, n° 52430, l'était le 06/01/84.

Pour les 35 mixtes M 4 BDK, la commande a été passée en 1982 et la 59901 vient d'être mise en service le 06/01/84.

Ces dernières voitures peuvent accueillir 64 personnes en places assises et 20 debout.

Dans les M 4 AD, trente-deux unités (les dernières) seront équipées d'un poste de conduite pour réversibilité. Actuellement huit de celles-ci sont en chantier à CW Mechelen, la 58034 étant déjà aux essais en août 83 .

### Type M 5

Une première tranche de 65 voitures à deux niveaux a été commandée en 1983 avec approbation du Ministère des Communications. Celle-ci comprendra 10 unités de première classe, 45 de deuxième classe et 10 mixtes deuxième/fourgon et poste de conduite.

La mise en service de ces voitures est prévue pour l'année 85. Une deuxième tranche de 65 unités (identique à la première) pourrait être commandée en 1985.

Les caractéristiques générales seront les suivantes :

longueur hors tout 26,400 m

distance entre pivots de bogies 19,800 m

distance entre essieux 2,400 m

Ces voitures comporteront chacune deux WC; l'accès vers les différents niveaux sera disposé asymétriquement.

Les M 5 A comprendront 132 places assises et 160 debout, les sièges étant identiques au type B des AM Break mais à dossier monoplace.

Les M 5 B auront 148 places assises et 160 debout, les sièges étant ceux des M 4 B, mais oh innovation, limités à deux personnes par banquettes .

### Type I 6

Une deuxième tranche de ces voitures construites précédemment sous le programme unifié "Eurofima" serait commandée en 1984. Il s'agirait de 80 unités identiques à celles de la première tranche, destinées à remplacer les voitures I 1 restantes des types B 8 et A 4 B 4 .

### Type I 7

A l'origine ce type de voitures était proposé avec les I 8 et I 9, pour commandes en 1982.

Les 20 voitures I 7 Bcm seront commandées en 1987; il s'agit de HV couchettes dérivées des HV I 6 Bm mais à 10 compartiments et déjà en exploitation par les Chemins de Fer Fédéraux Suisses .

### Type I 8

Idem au projet I 7, mais pour les services "Railtour", avec modification d'une extrémité du véhicule et disposition similaire des compartiments de service comme sur les HV WL récentes.

20 unités à commander en 1987 .

### Type I 9

Vingt voitures "Quick-Pick" à commander en 1987, en remplacement des HV WR de la CIWLT et des I2 AR "Buffet" de la SNCB. Ces véhicules seraient réalisés sur base du modèle Wegmann, longueur HT de 27,500 m .





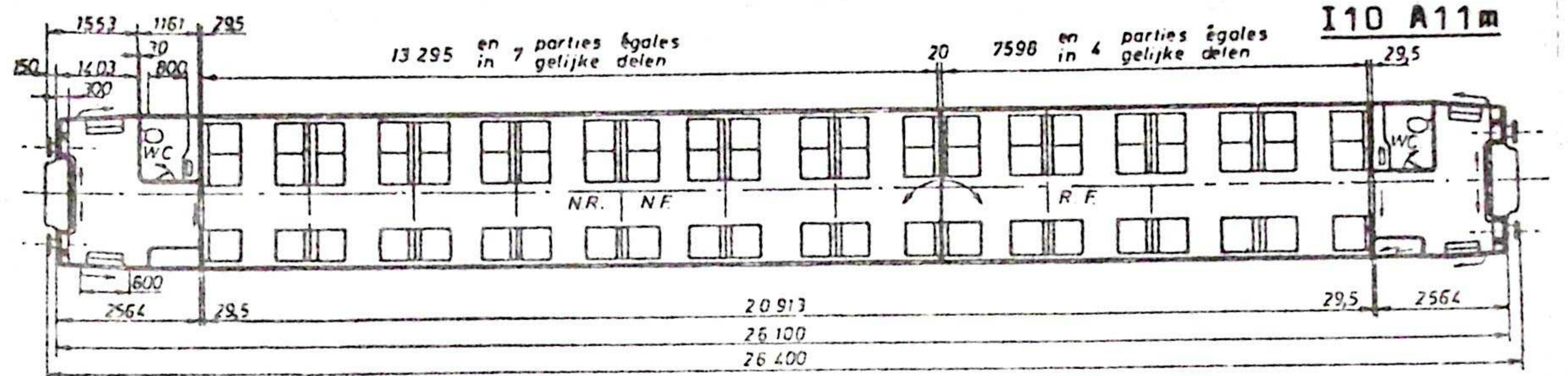
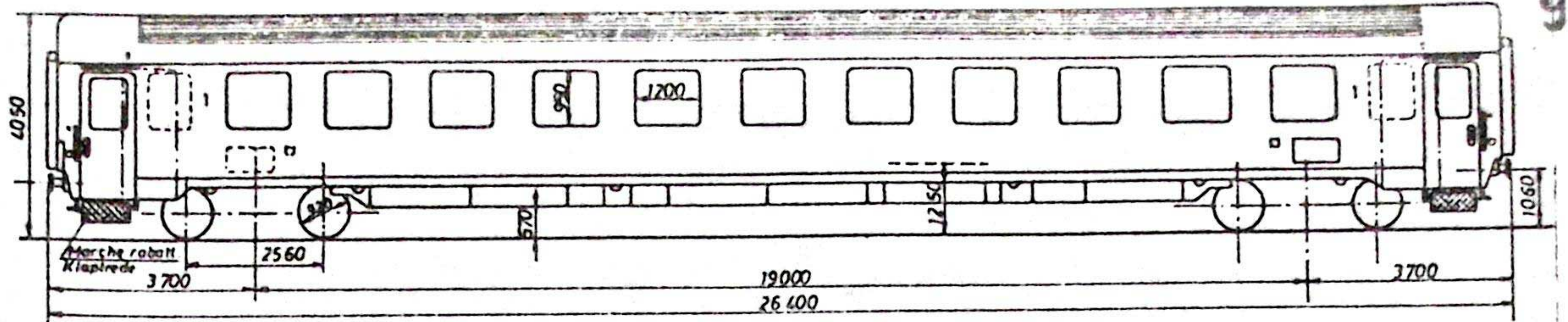

I10 A11m

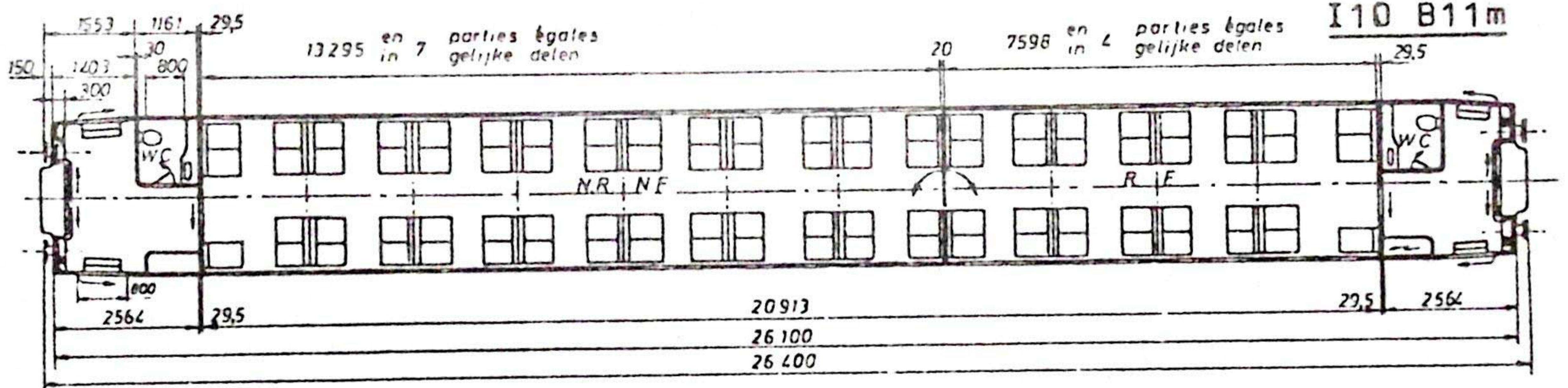
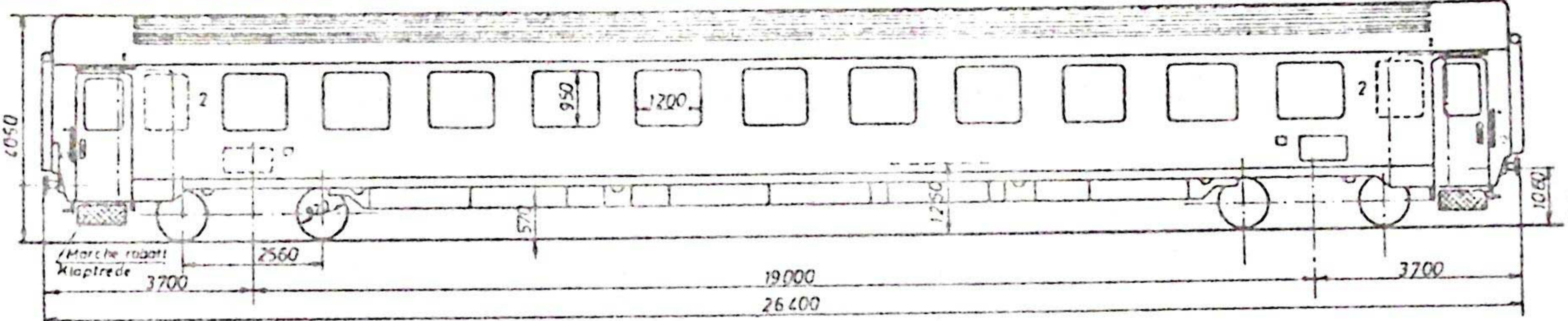

I10 B11m

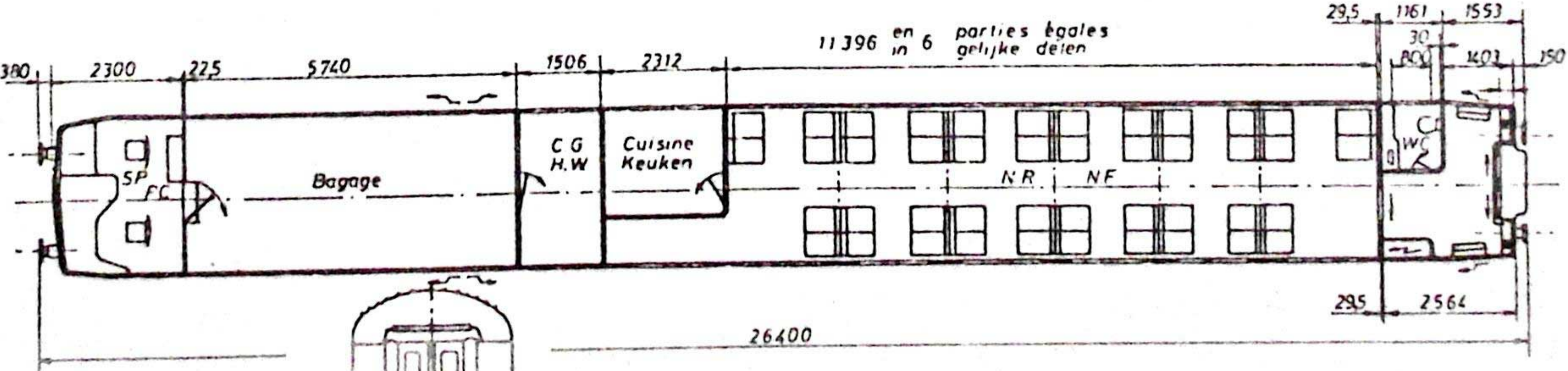
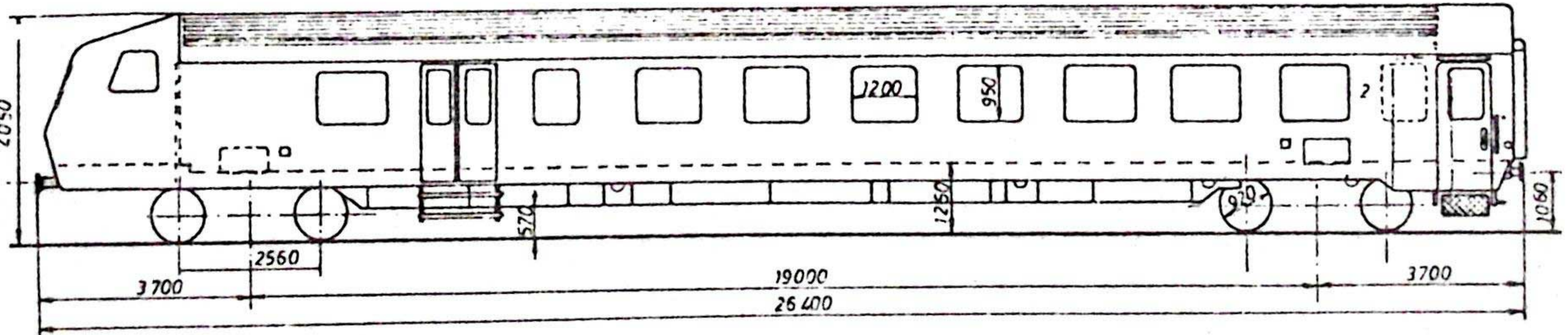

I10 B6Dmkx

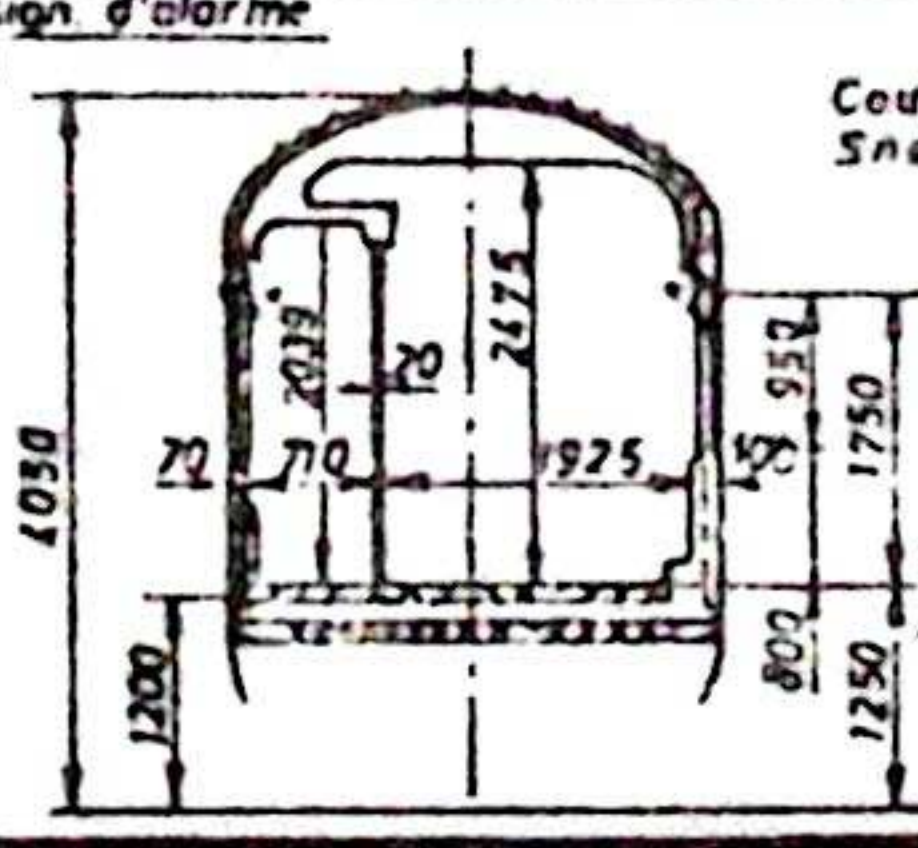
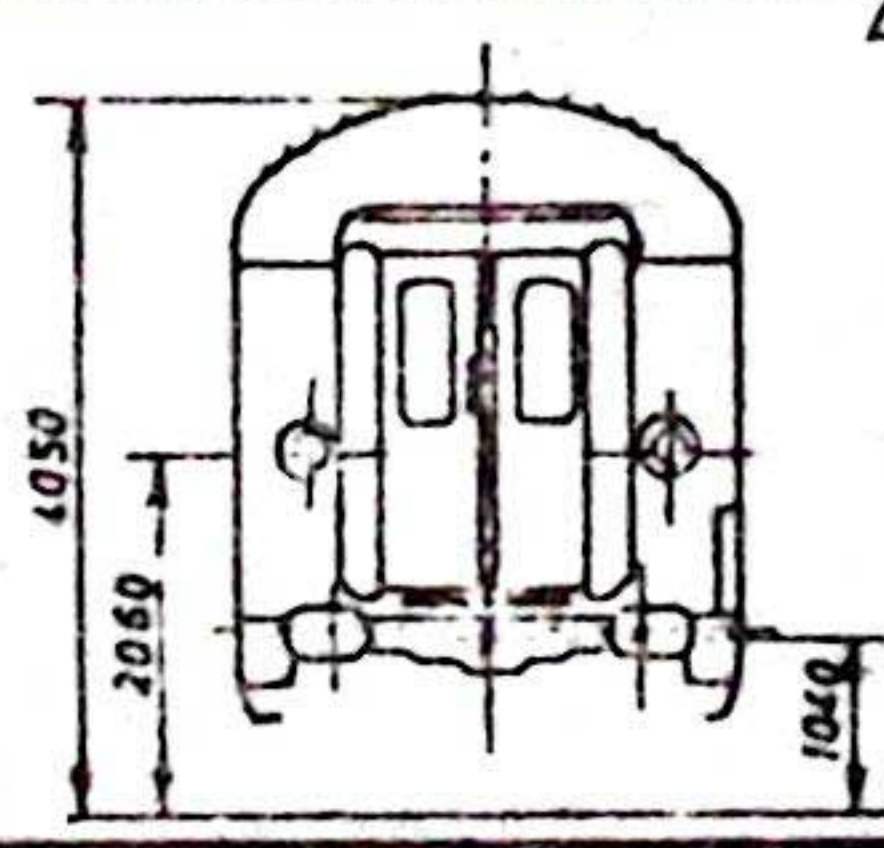
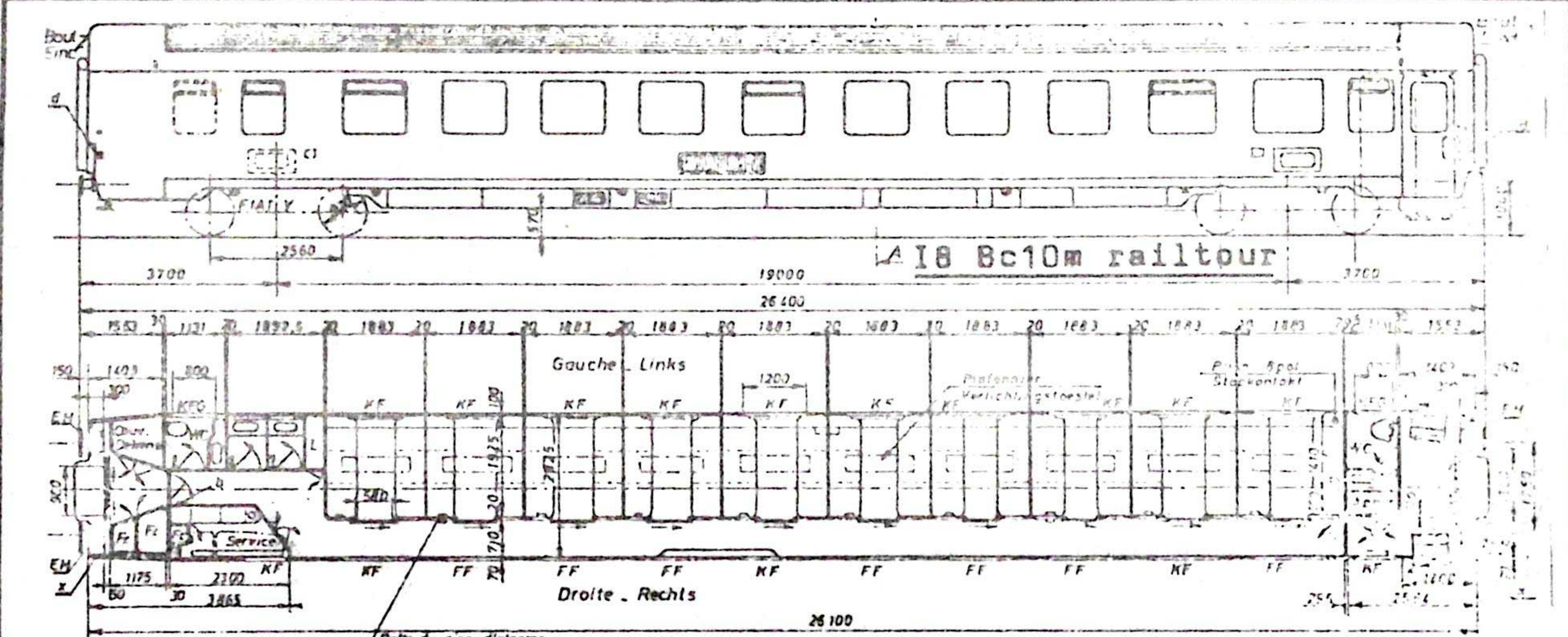
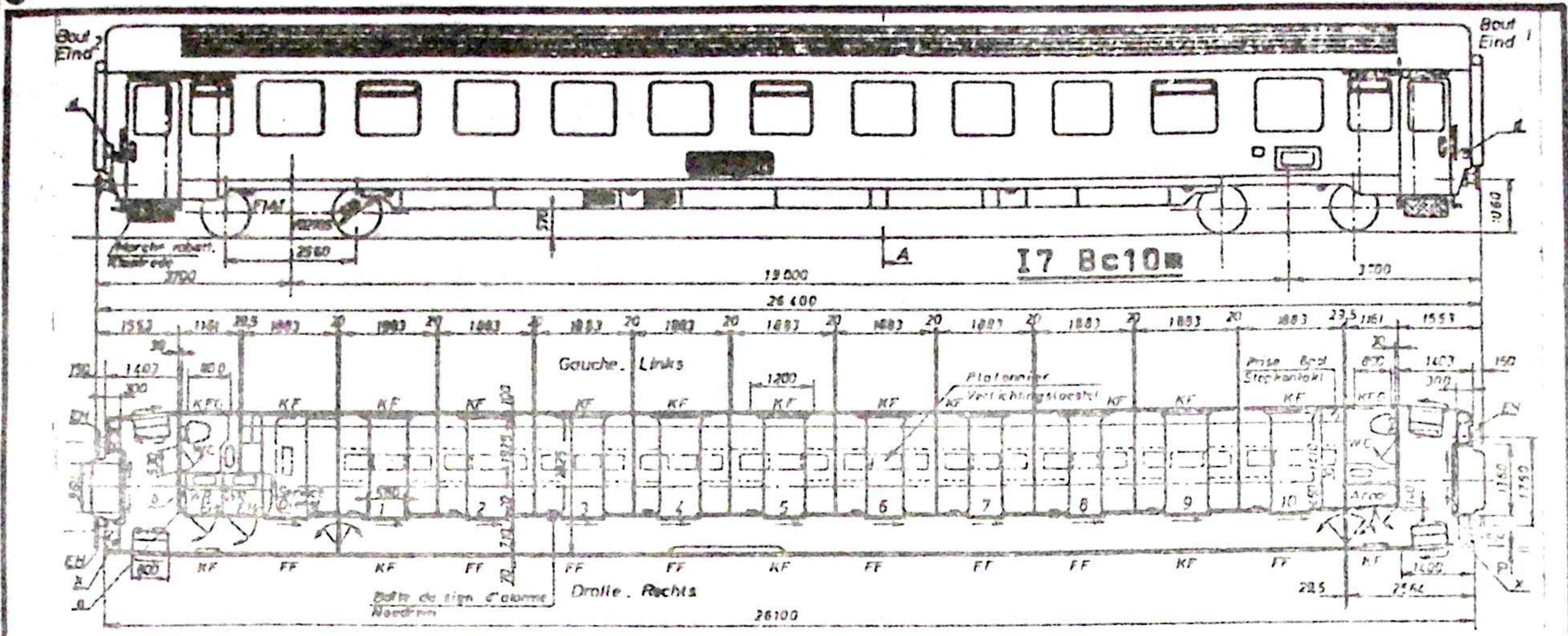

- x = signal arrière / achterste signaal
- a = extincteur à poudre / brandblusapparaat - poeder
- b = trein d main / handrem
- Fr = Frigo
- EH = radinteur electr / elektr rad
- KF = fenêtre à imposte / klapvenster
- KFG = fenêtre à imposte - grill / klapvenster + grille
- FF = fenêtre fixe / vast venster
- d = Niveau d'eau / Waterstand
- 7 - 10 Fumeurs / Rokers
- 1 - 6 Non fumeurs / Niet rokers
- L = Links
- R = Rechts

**RENSEIGNEMENTS PRATIQUES**

**FERRO-FLASH:** les articles pour FERRO-FLASH sont à envoyer à M. Henri HAUBE, rue Dr Grégoire, 51 à LA LOUVIERE

**CLUB FERROVIAIRE DU CENTRE:** toute demande de renseignements, toute modification d'adresse doivent parvenir à nos secrétariats:

-Section **BRUXELLES:** M. M. BROIGNIEZ Rue de laVictoire 145 bte 9  
1060 BRUXELLES

-Section **HOUDENG:** M. H. HAUBE, rue Dr Grégoire, 51 7100 LA LOUVIERE

## Type I 10

Lors de l'étude des voitures M4, la Direction du Matériel de la SNCB jugeait souhaitable l'adoption d'un schéma de base pour ces véhicules, d'une longueur de 26,400 m et ce suivant les normes du gabarit RIC. Les objections et désidérata de la Direction de l'Exploitation donnèrent naissance à un véhicule de 24,260 m. Cette solution pose actuellement des problèmes pour l'acceptation des M4 sur les réseaux voisins. Il en découle l'étude des voitures de Type I10 prévues par exemple pour les relations Antwerpen et Bruxelles - Lille. Celles-ci seraient commandées à 120 exemplaires en 1985. A l'origine du projet de commande en mai 1982, la répartition I6 / I10 était de 65 HV I6 et 135 I10 .

### Les Wagons à Marchandises

Les prévisions de commandes de wagons à marchandises pour la période de 1983 à 85 sont de 1.800 unités.

Dans les derniers mois de 1983, 500 wagons de type Hbis (Hg fermé à parois coulissantes, à 2 essieux) ont été commandés à la BN-CFM avec approbation du Ministère des Communications, et un autre lot de 250 unités identiques a été approuvé au début de ce mois pour commande auprès de l'association momentanée BREG à Lot et Ateliers de Braine-le-Comte et Thiriou Réunis à Braine-le-Comte .

remarque : Nous n'avons pas hésité à recourir dans cet article au conditionnel qui régit tout particulièrement la politique belge dont dépend la SNCB .

### COULEUR DU MATERIEL ROULANT DE LA S.N.C.B.

L'avis 13 de la Direction Générale du 30 décembre 1983, publie les diverses décisions du groupe de travail permanent "Design Ferroviaire Global" en rapport à la réorganisation du trafic S.N.C.B.

Nous en retiendrons plus particulièrement ce qui traite de la couleur du matériel roulant.

Les caisses du matériel à voyageurs du service intérieur (voitures, fourgons, automotrices et autorails) et le matériel des centres routiers (camions et camionnettes) seront peints en rouge pourpre (RAL 3004) avec bande gris clair (RAL 7035).

Les caisses du matériel à voyageurs du service international (RIC) à l'exclusion des voitures-lits et des voitures-couchettes seront peintes en orange pur (RAL 2004) avec bande gris clair (RAL 7035).

Les caisses des locomotives électriques et des locomotives diesel aptes au chauffage électrique seront peintes en bleu S.N.C.B. 74

(Munsell 6B 3,43/5,5) avec bande jaune cadmium (RAL 1021).

# MODELISME

POUR VOUS, j'ai testé le "kit de chantier de voie avec lorries"



Ayant trouvé le kit GULLI BLEU un peu par hasard, je l'ai pris en sachant qu'il s'agissait là d'un excellent et facile exercice pour débutants. Non, non et non, si la construction en laiton vous tente surtout ne craignez pas avec ce modèle qui, s'il a l'avantage d'un temps réduit de montage, a, par contre, l'énorme handicap de présenter 4 plis sur moi 10 mm

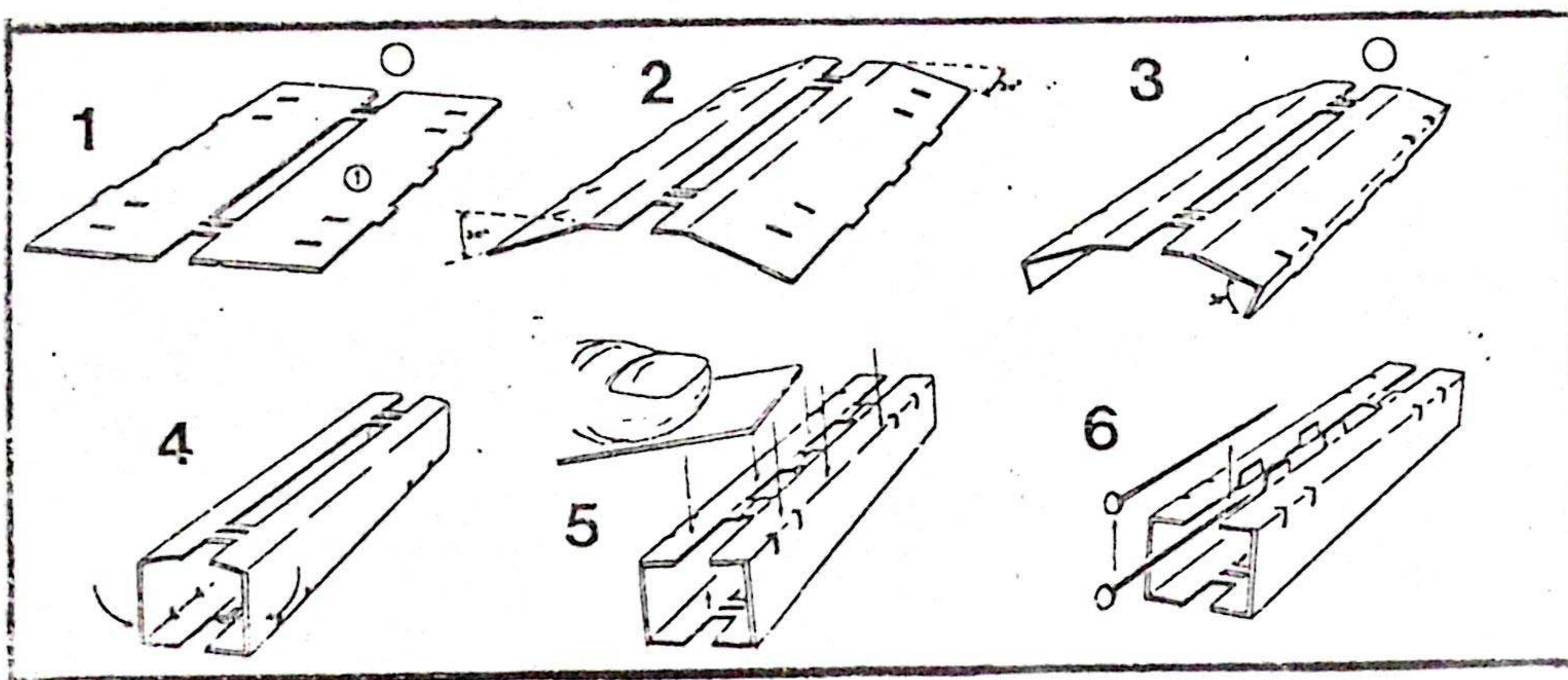

La notice précisant de plier selon l'ordre indiqué mais la mise en œuvre s'avère en réalité rude et décourageante pour le novice. Après quelques tentatives à l'étau et à la pince, j'ai dû passer à la plieuse avec remise en forme sur un profilé laiton. Pour le reste, aucune autre difficulté dans ce kit (ne perdez pas les roues car il n'y en a pas une de plus et elles sont petites...et en ça roule). Il ne vous reste plus qu'à souder bien perpendiculairement les supports de roue; (un petit fer de 20 W maxi, étamer). Pour que la soudure du 3e support ne dessoude le 2e -vu la proximité des pièces et la transmission de la chaleur, l'interposition d'une pièce sacrificielle sera bienvenue.

Pour terminer, une couche de peinture et vous obtiendrez, en une soirée, un accessoire original, réaliste mais aussi fonctionnel pour quelques centaines de francs. En outre GULLI BLEU vous offre sur la même planche laiton photogravée des pinces à rail, clé pour tirefond, pelle, pioche et coffre à outils. Bref de quoi bien remplir la main de nos petits travailleurs en H0.

pince

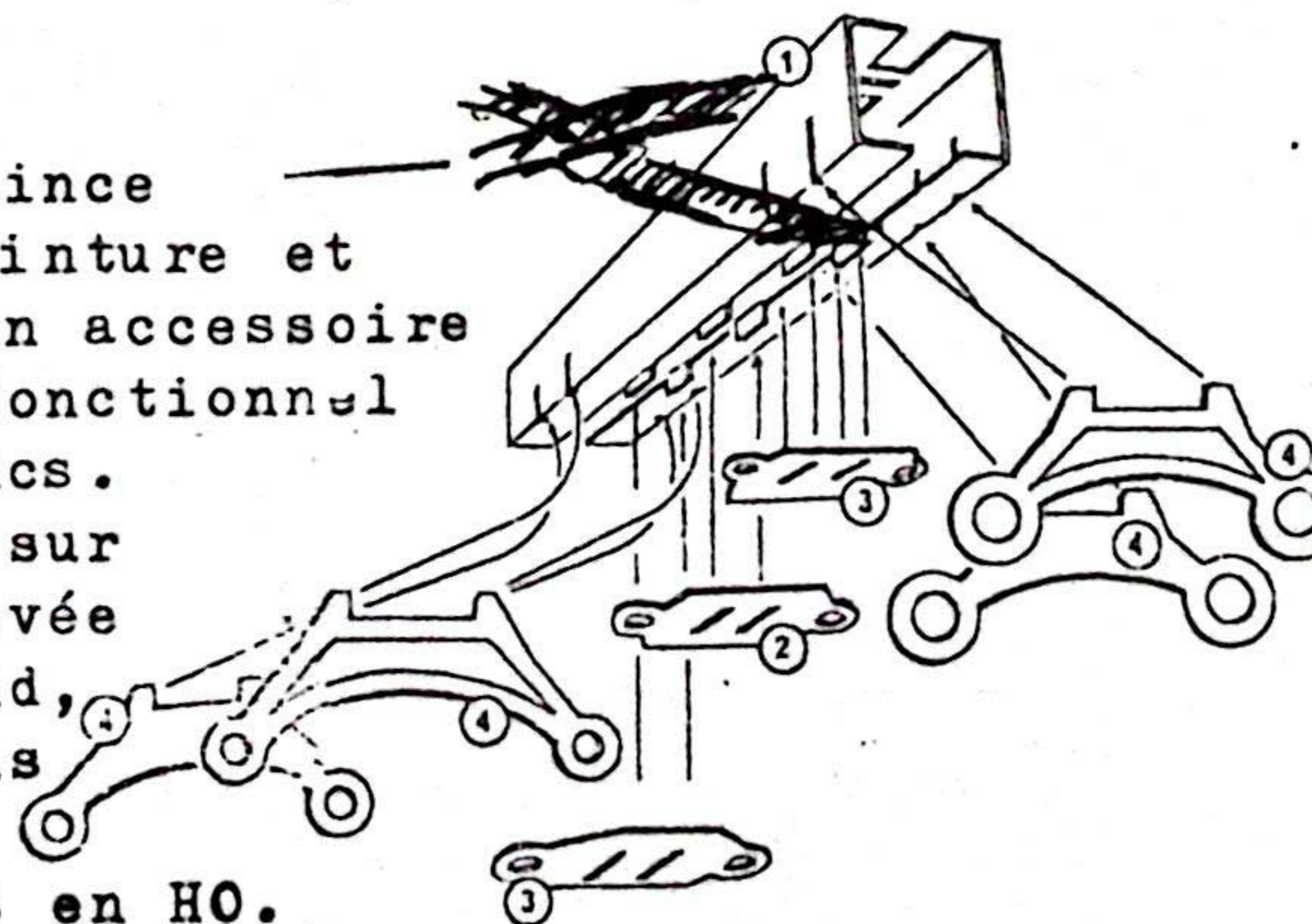

**Modelbahn-  
Center am Markt**  
Markt 2-12, D-5100 Aachen  
Tel. 0241 33921  
M.Hinnerbein oHG

**marklin**

Export-Sondermodelle 1984  
1984 Special Export Models  
Modèles Spéciaux Exportation 1984



**3142**  
Dieselhydraulische Lokomotive,  
Bauweise D 236 der italienischen  
Staatseisenbahnen (FS)

**DM 135,-**  
MPE  
Subskription 125,-

**4169**  
DM 46,-  
MPE  
Subskription 41,-

DB-Panoramawagen  
des Schweizer Reisebüros  
der Mittelburgenland-Bahn



**Norsk olje**  
Kesselswagen NOROL  
der norwegischen  
Mineralölgesellschaft  
Norsk Olje AS

**4560**  
DM 16,50  
MPE  
Subskription 45,50

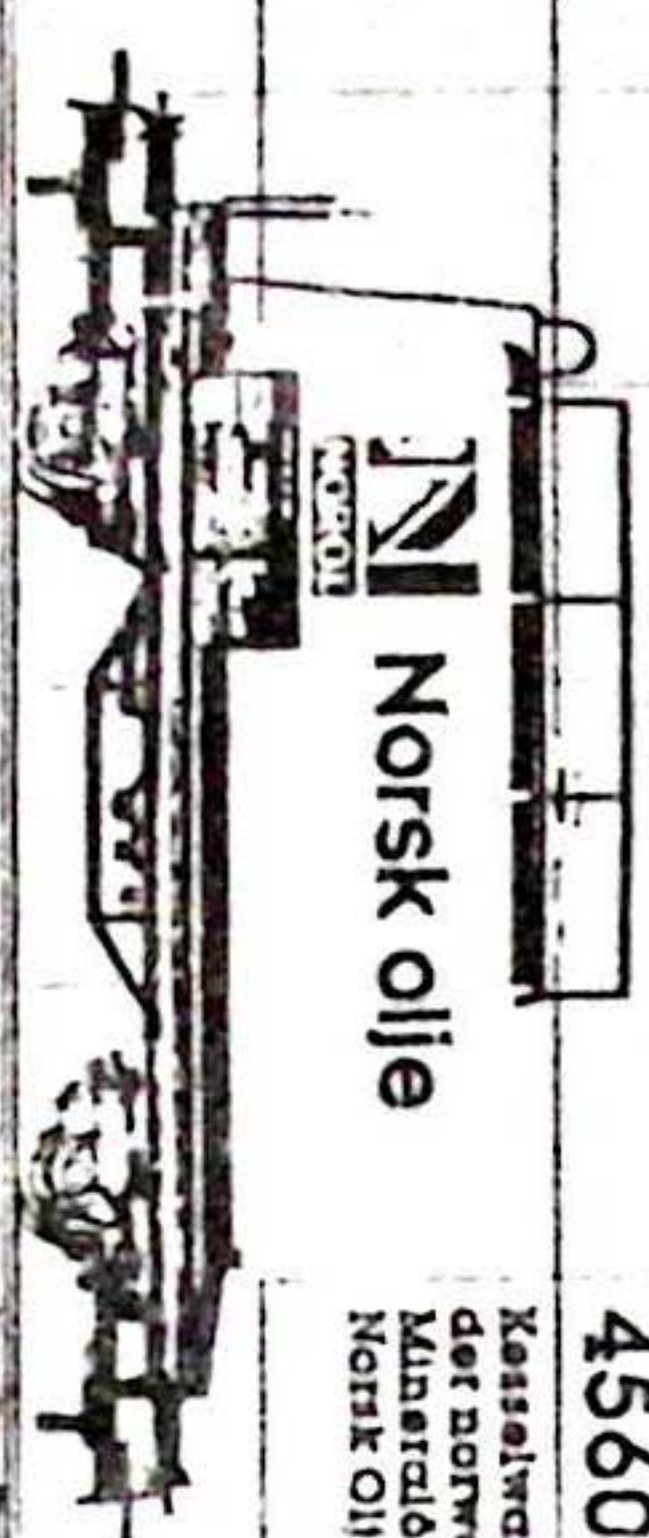

**Modelbahn-  
Center am Markt**  
Markt 2-12, D-5100 Aachen  
Tel. 0241 33921  
M.Hinnerbein oHG

**SONDER ANGEBOT**

**OFFRE SPECIALE**

**4 Belgien**

**3163** - Mergelbahn-Schnebel-  
lokomotive - Typ 18 der Belg-  
ischen Staatseisenbahnen (NMBS/  
SNCB) - Achslast B0/B0' - 2 Ach-  
sen angetrieben - 4 Halbräder - Auf-  
den Stirnseiten bewehrtes Dreh-  
werk - Speichenrad - Unschaltbar  
zum verschieblichen Betrieb für Ober-  
- und Unterführung - Blau/rot  
Kunststoffmalerei - Einzugszeit  
Fenster mit passender Rahmen-  
1. Sechseck Einrichtungs- und  
netzner - Fahrgestell aus Zink-  
druckguss - An beiden Enden  
RELEX-Kuppelung - Länge über  
Puffer 194 cm  
D-7153 ~~DM~~ -7154 ~~DM~~ -60015

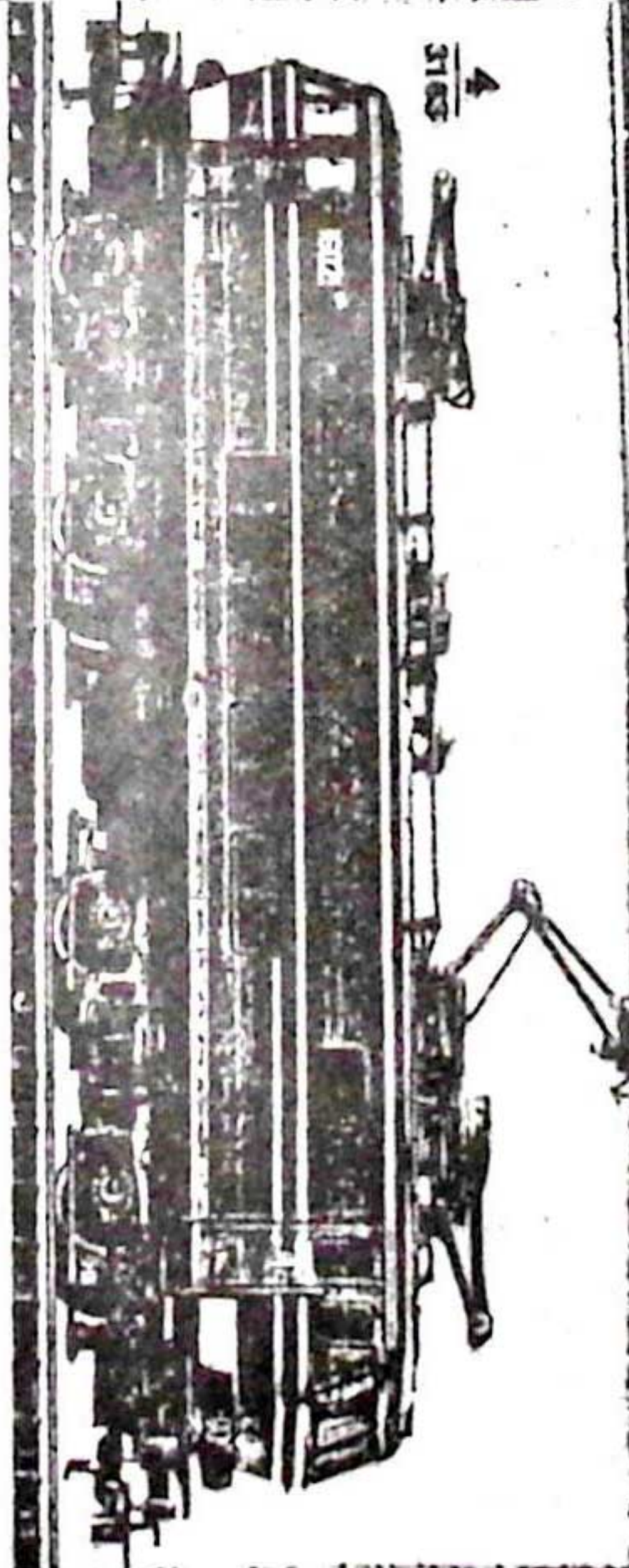

M A R K L I N Nr. 3163 Type 18 SNCB/SNBS  
Vorbestellpreis-- PRIZ NET SUBSCRIPTION

DM 189,-  
DM 149,-

**6 Niederlande**

**3327** - Mehrschichtlokomotive -  
Koppl der Serie 1100 der Nieder-  
ländischen Eisenbahnen (NS)  
Achslast B0/B0' - 2 Achsen unge-  
trieben - 4 Halbräder - Elektroan-  
getriebene Umschaltung für Vor-  
- und Rückwärtsfahrt. Auf den Stirn-  
seiten bewehrtes Drehwerk -  
Speichenrad Unschaltbar zum  
aufwärtsbewehrten Betrieb für Ober- und  
Unterführung - Blaurot Kunstst-  
fmalerei - Einzugszeit Fenster mit  
passender Rahmen - 2 federnde  
Dachstromabnehmer - Fahrgestell  
aus Zinkdruckguss - An beiden  
Enden RELEX-Kuppelung - Länge  
über Puffer 163 cm  
D-7153 ~~DM~~ -7164 ~~DM~~ -60014

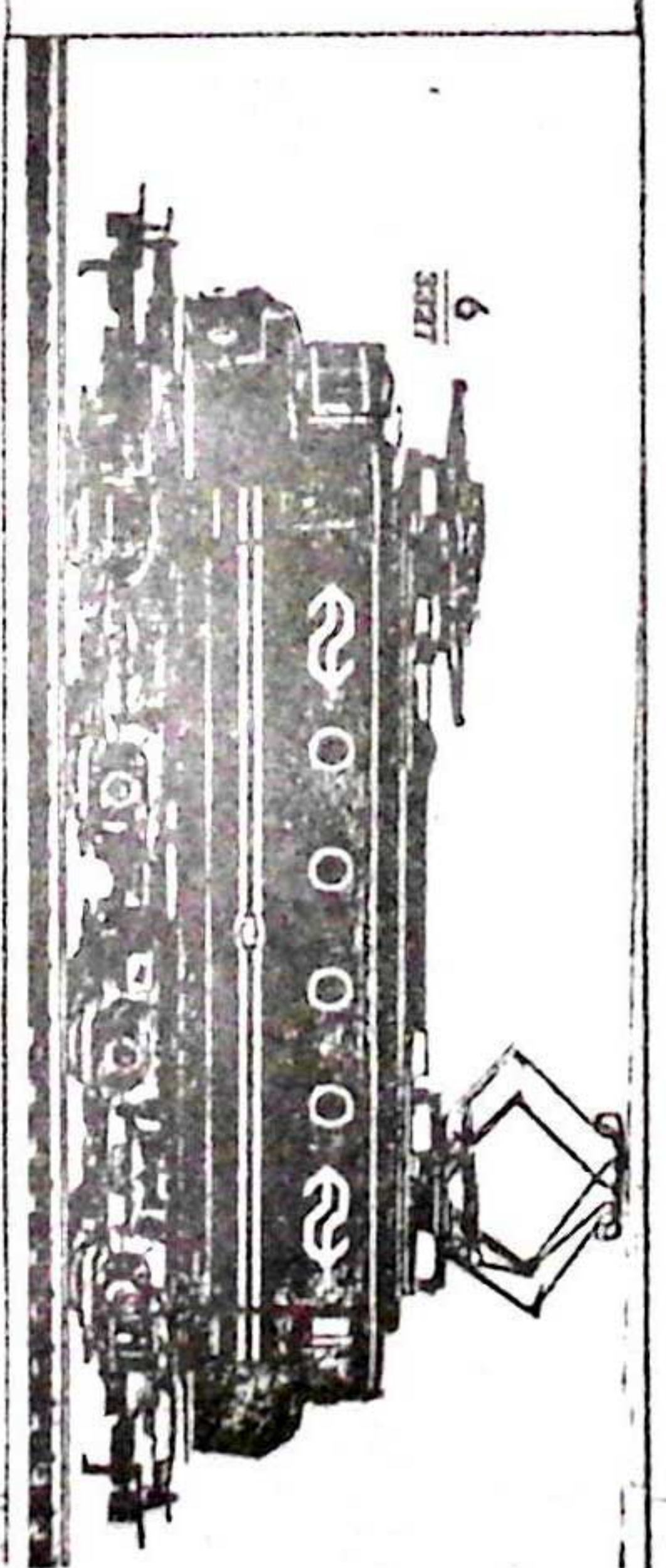

M A R K L I N Nr. 3327 Type 1100 der NS  
Vorbestellpreis-- PRIZ NET SUBSCRIPTION

DM 189,-  
DM 149,-

**5**



M A R K L I N Nr. 4166 European 2. Kl. SNCS  
Vorbestellpreis-- PRIZ NET SUBSCRIPTION

DM 35,-  
DM 29,50

**Photo**

POUR VOUS, j'ai testé le kit développement dia PHOTOCOLOR CHROME-SIX

Nous sortons un peu du domaine ferroviaire mais beaucoup d'entre nous sont gros dévoreurs de pellicule.

Ce kit permet de développer chez soi ses propres diapositives système E-6 (c'est mis sur votre boîte "process E-6")

Le matériel reste modeste: une cuve de développement et une mesure de 100 cc + quelques récipients de récupération pour nos mélanges et C'EST TOUT! Il vous suffit de suivre le mode d'emploi consciencieusement et le résultat est garanti.

Possédant une cuve d'une capacité de 2 films, j'ai pu développer avec le kit 1 litre 12 films (la notice préconise 10) et ce avec des résultats qui m'ont surpris par leur bonne qualité.

Développant par paire de films, il faut compter 3 heures par 6 films. Du point de vue économique, un développement revient à 58 frs le film auxquels les vicieux du  $\frac{1}{2}$  francs ajouteront le chauffage de l'eau -il faut maintenir, et c'est peut-être là le point le plus difficile, une température constante approchant les 38°-.

Le temps passé (ou perdu) ne justifie pas, à mon sens cette économie, et j'hésite lourdement à recommencer cette expérience.

En conclusion, j'estime que le seul avantage de cette méthode est de pouvoir obtenir un dimanche dans l'heure même des dias que l'on vient de tirer.

Je me tiens bien sûr à votre entière disposition lors de notre prochaine réunion pour répondre à vos questions.

Péache

## **PETITES ANNONCES**

JE VENDS! tram PCC Bachmann neuf, jamais roulé: 900 francs  
S'adresser P. HAUTEFIN Chaussée de Mons, 125 à 7160 HAINE ST PIERRE

Fourgon type "ballon"

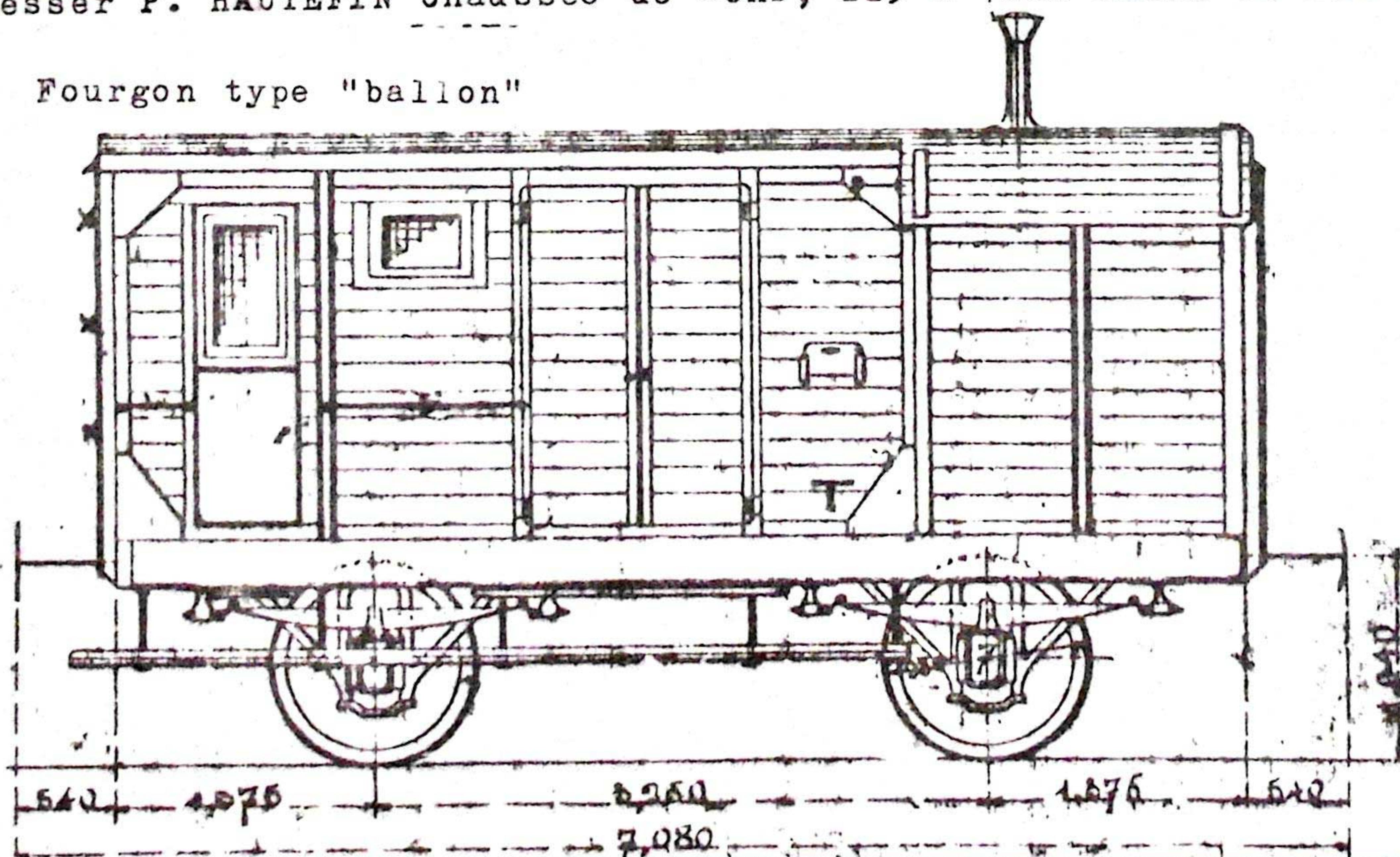

# Le mystère de la carrière.

Ole et Leo

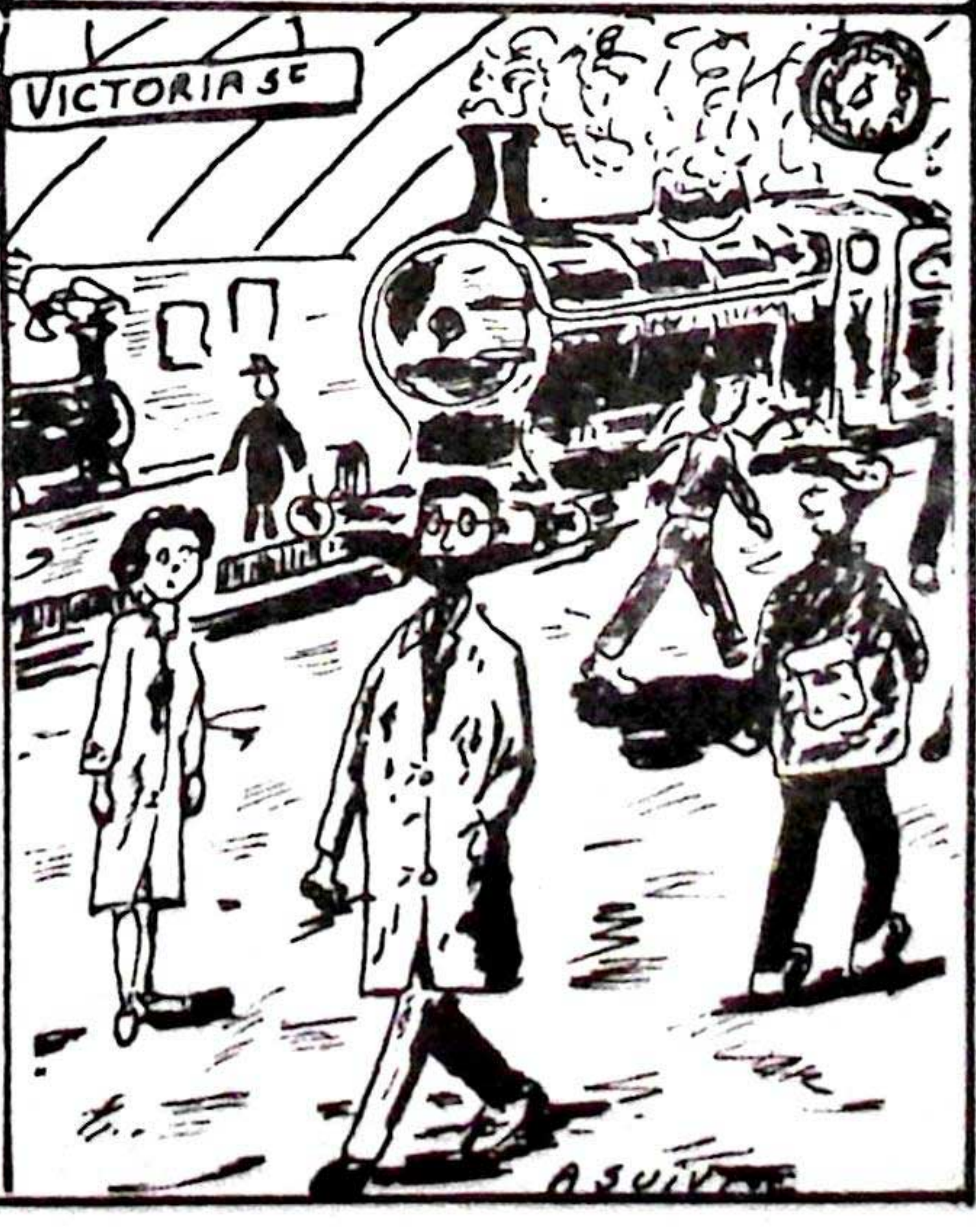
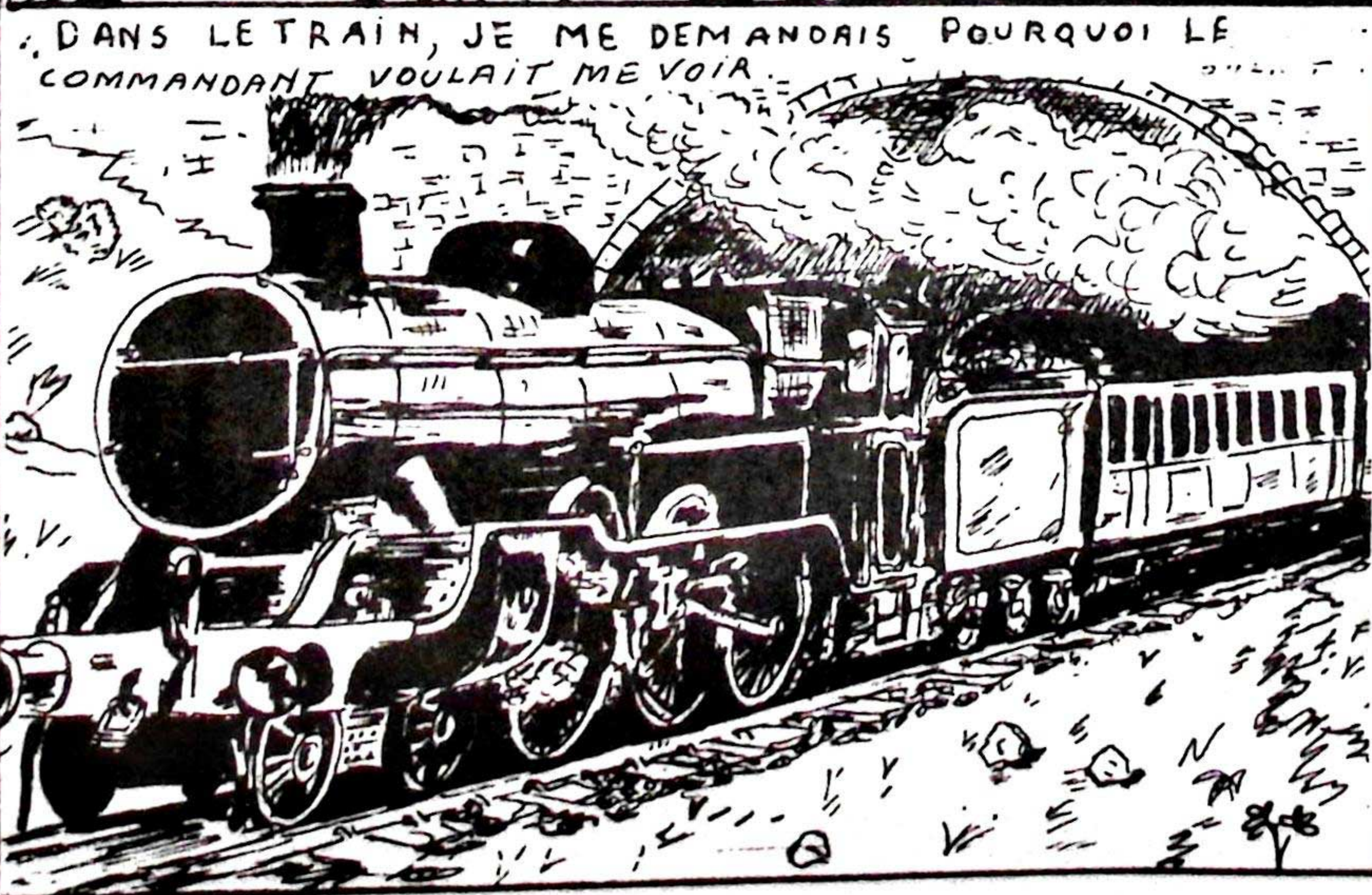

LIÈGE  
 CHARLES ADOLPHE RAMOUR  
 510  
 VILLONIE  
 DE  
 SIGNEDS  
 AUTOBUS

PLAN D'ACCES AU  
 CENTRE CULTUREL DE  
 STREPY-BRACQUEGNIÈS  
 (CENTRE DRAMATIQUE DE WALLONIE)

PRENDRE LA SORTIE  
 "LE ROFULX"

1 Km

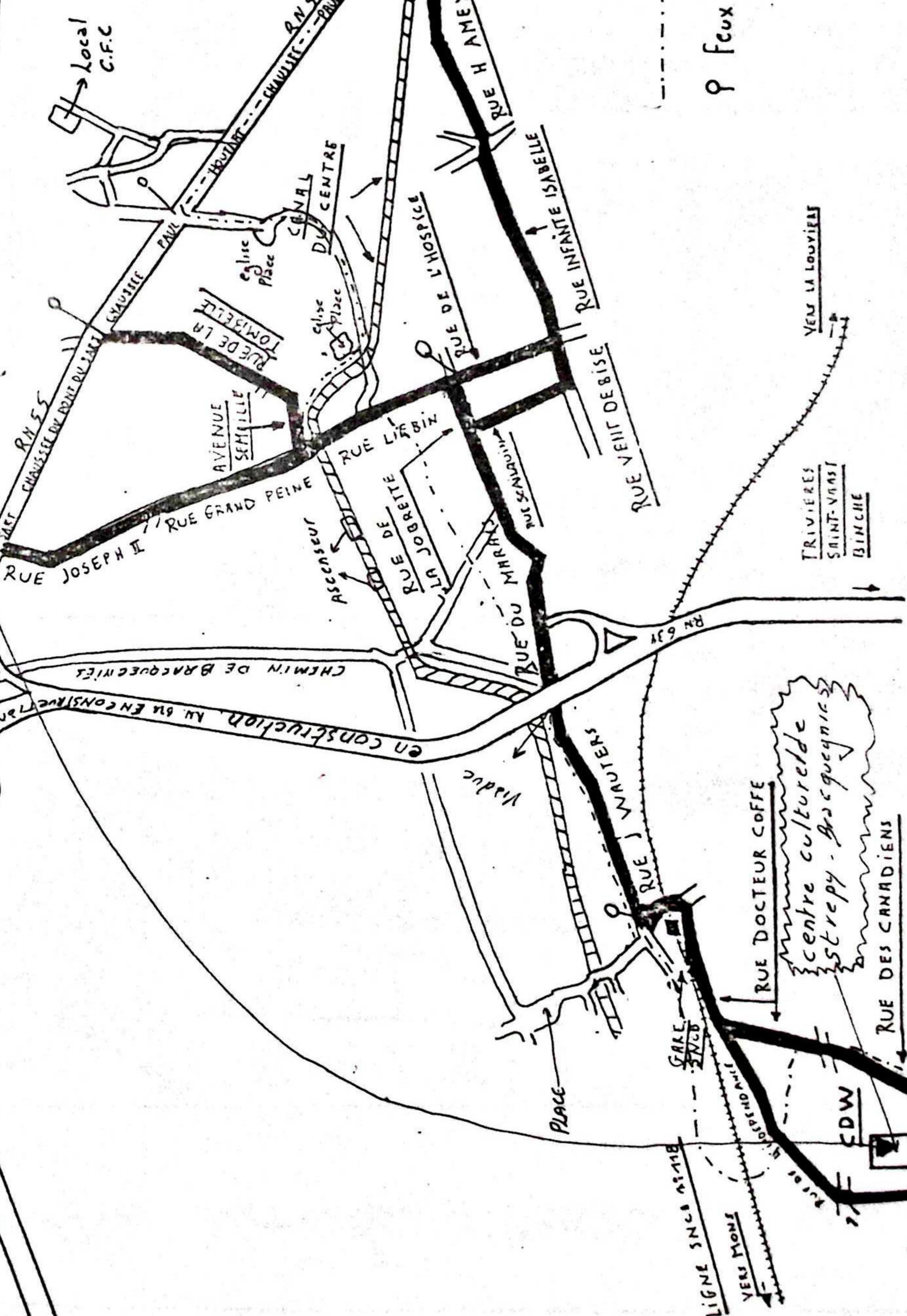

--- Lignes vicinaux électriques.

♀ feux routiers.

RUE DOCTEUR COFFE  
 centre culturel de  
 strepy-bracquegnies  
 RUE DES CANADIENS  
 ARRÊT DU TRAM  
 82 ensemble  
 31 le week-end!!!



INFORMATIONS SNCB

---

M. M. THIRY nous demande d'apporter à son texte les modifications suivantes :

1ere page: HLE 27: le nombre pour 1983 de 31 machines est erroné, le barrer et remplacer par: HLE 2755 fournie fin de la 1ere quinzaine de février '1984

2e page: AM BREAK MAROC: lire 8 "MAROC" en lieu et place de 6

COURRIER DES LECTEURS: rendons à César ce qui est à César...!

M. THIBAUT

---

La photo de première page de FERRO FLASH de février 1984, réalisée par Pierre HAUTEFIN, représentant une type 1 sur le réseau du Club, n'est pas un modèle DJH, mais une transformation de caisses "ELEC" sur châssis FLEISCHMANN et avec tender laiton, réalisée par Xavier JACQUET. IL s'agit d'une deuxième série, alors que DJH propose une première série!

APPEL FEBELRAIL pour exposition 1985 SNCB

---

M. M. BROIGNIEZ souhaiterait que le membre qui lui a proposé par courrier deux modèles HO (T. 35 et T. 38) se fasse connaître. La lettre a été postée à LA LOUVIERE, la signature est illisible et l'adresse n'est pas indiquée  
Merci.

TROLLEYBUS et techniques nouvelles

---

A l'occasion du 20e anniversaire de la suppression du Trolleybus à BRUXELLES, la revue TRAM 2000 édite un numéro spécial:

Plus de 40 pages format A4, 110 photos, le Trolleybus bruxellois, l'Electrobus des ACEC, le Gyrobus gantois, les Trolleybus de Liège et Anvers.

Un tableau récapitulatif de tous les trolleybus belges -du plus ancien au plus récent- et aussi les techniques nouvelles: batterie-bus, duo-bus, et un nouveau produit belge: le MLP

...et de plus, ce numéro spécial a été écrit par un de nos membres, érudit en la matière: M. P. TORDEUR, une raison de plus de commander dès maintenant:

"TROLLEYBUS et techniques nouvelle"

en versant la somme de 275 frs (+ 25 frs frais envoi)

au compte n° 271-0061822-65 du CLUB FERROVIAIRE DU CENTRE  
avec la communication: "Trolleybus" + votre adresse